

MOVING YOU FURTHER

# HL965

Mit eingebautem Motor der Abgasnorm Tier 4 Final / Stufe IV



\* Auf dem Foto können optionale Geräte abgebildet sein.

**Nettleistung**

201 kW (269 PS) / 2100 U/min

**Bruttolistung**

203 kW (272 PS) / 2100 U/min

**Fahrgeschwindigkeit**

40,0 km/h (24.9 mph)

**Betriebsgewicht**

20100 kg / 44,315 lb



## CHEF IM RING

Die Radlader der HL900-Modellreihe sind Ergebnis des Unternehmungsgeistes, der Kreativität und des starken Engagements bei Hyundai Heavy Industries. Die Maschinenbau-fachleute bei Hyundai Heavy Industries haben unermüdlich daran gearbeitet, Ihnen ein fehlerfreies Produkt bieten zu können. Die neue HL900-Modellreihe ist auf die Bedürfnisse von Kunden, die wir in der Praxis aufgrund eingehender Analysen festgestellt haben, zugeschnitten. Mit ihr wird die Leistung maximiert, wie strenge Praxistests und Qualitätskontrollen nachweislich belegen. Die HL900-Modellreihe übertrifft alle Erwartungen von Kunden! Werden Sie mit der HL900-Modellreihe von Hyundai Heavy Industries zum wahren Chef im Ring.





**HYUNDAI**

\* Auf dem Foto können optionale Geräte abgebildet sein.

# CHEF IM RING

Die HL900-Modellreihe übertrifft alle Erwartungen von Kunden!

Werden Sie mit der HL900-Modellreihe von Hyundai Heavy Industries zum wahren Chef im Ring.



## MAXIMALE ARBEITSLEISTUNG, MAXIMALER NUTZEN

- Präzisionswiegesystem
- ECO-Anzeige
- ECO-Pedal (Option)
- Elektrohydraulische Steuerung
- Automatische Motorabschaltung (Option, nur Starttaste)
- 5-Gang-Überbrückungskupplung
- ICCO (Intelligent Clutch Cut-off)
- Hydraulisches Sperrdifferenzial
- Thermostat für Getriebekühlung
- Lastgeregelte Hydraulik



## HÖHERE ZUVERLÄSSIGKEIT, VERBESSERTE NACHHALTIGKEIT

- Robustes Tragwerk für Nachbehandlung
- Verbesserter Schaufelfüllfaktor
- Sinter-Bremsscheibe
- Hochwertige Achsen
- Hydraulikschlauch
- Abgedichtetes Kardanwellen-Mittellager
- Achsölkühlung (Option)



# HL965



## INFOTAINMENT- FRONTINSTRUMENTENTAFEL

- Intelligenter, breiter Touchscreen-Monitor
- Zentrale Armaturentafel
- Audiosystem
- WLAN über Smartphone (Smart-Terminal)



## MODERNER KOMFORT, EINFACHE UND SICHERE LÖSUNG

- Voll abgedichteter, voll zugänglicher Motorraum
- Sitz und Armlehne voll einstellbar
- Voll schallgedämmte, geräumige Kabine
- Elektrohydraulische Anbaugerätsteuerung
- Neue Klimaanlage
- Längere Standzeit des Motorluftfilters
- Endlagendämpfung
- LED-Lampen (Option)
- Schwingungsdämpfung (Option)



\* Auf dem Foto können optionale Geräte abgebildet sein.



\* Auf dem Foto können optionale Geräte abgebildet sein.



### Präzisionswiegesystem

Alle Modelle der Hyundai HL900-Serie kommen von Haus aus mit dem Hyundai-Präzisionswiegesystem. Das System bietet automatische und manuelle Einstellungen und wiegt einzelne Schaufelladungen und Ladegesamtwichte mit einer Genauigkeit von  $\pm 1\%$ . Die Messungen werden am Multifunktionsbildschirm in der Kabine angezeigt und liefern zuverlässige Werte für die Produktionssteuerung.

# MAXIMALE ARBEITSLEISTUNG, MAXIMALER NUTZEN

## Motorentechnologien nach Tier 4 Final

Neue Motorentechnologien statten die Radlader der Hyundai HL900-Serie mit Schadstoffarmut nach der Emissionsnorm Tier 4 Final aus, und der insgesamt kraftstoffsparende und produktive Maschinenbetrieb wird zusätzlich mit einer Vielzahl von neuen Funktionen unterstützt.



### ECO-Anzeige

Mit dieser Funktion hat der Bediener den Kraftstoffverbrauch in Echtzeit im Blick und außerdem Zugriff auf historische Verbrauchswerte. Die Anzeige bildet Motordrehmoment, Kraftstoffeffizienz, durchschnittlichen und Gesamtkraftstoffverbrauch ab. Über das Menü ist der Verbrauch pro Stunde und Tag abrufbar.

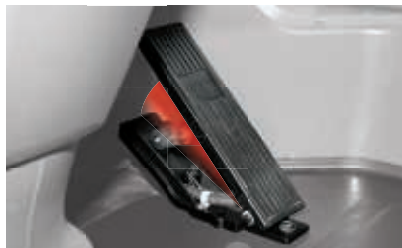

### ECO-Pedal

Das innovative ECO-Pedal unterstützt größtmögliche Effizienz. Bei der Arbeit mit null bis 85 % der Vollast ist die Kraftstoffersparnis am höchsten. Für schwerere Arbeit können jederzeit durch zusätzlichen Druck auf das ECO-Pedal bis zu 100 % der verfügbaren Motorleistung abgerufen werden.



### Elektrohydraulische Steuerung

Das elektrohydraulische Steuersystem der HL900-Modellreihe, das sich durch eine verbesserte Präzision und Bedienbarkeit auszeichnet, bietet vielfältige Funktionen und eine einfache Handhabung, um die Einsatzbedingungen zu kontrollieren, was die Produktivität erhöht und die Ermüdung von Fahrern reduziert.

\* Feinstuerung / Schaufelpriorität / maximaler Durchfluss für den 3. Steuerkreis / Intelligente Endlagendämpfung der Auskippfunktion und des Hubrahmens

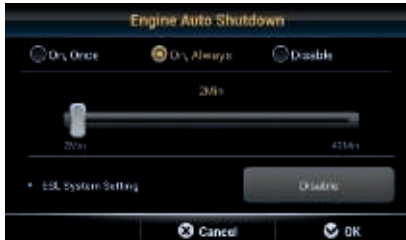

### Automatische Motorabschaltung (nur Smart Key)

Das System stellt im Leerlauf den Motor ab, damit nicht unnötig Kraftstoff verbraucht und Emissionen erzeugt werden. Da Betriebsart und die Zeit im Leerlauf bis zur Abschaltung vom Fahrer je nach den Arbeitsbedingungen einstellbar sind, wird die Kraftstoffausbeute zusätzlich optimiert.



### 5-Gang-Überbrückungskupplung

Das fünfstufige Getriebe mit Überbrückungskupplung bietet dem Bediener für alle Arbeitsanforderungen den richtigen Gang und spart auf diese Weise überdies Kraftstoff.

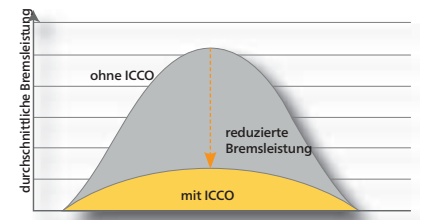

### ICCO (Intelligent Clutch Cut-off)

Im H-Modus reduziert die intelligente Kupplungstrennfunktion ICCO die Verlustleistung am Drehmomentwandler und den Verschleiß. Durch die geringere Hitzeentwicklung profitiert zugleich die Bremsscheibe von einer längeren Lebensdauer.



### Hydraulisches Sperrdifferenzial

Das hydraulische Sperrdifferenzial erhöht zum einen die Produktivität und wirkt zum anderen kraftstoffsparend, indem es Reifenschlupf vermeidet.

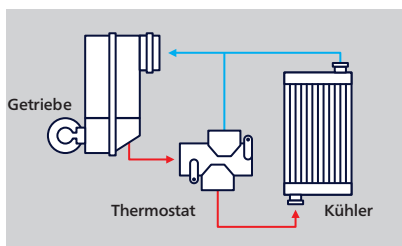

### Thermostat für Getriebekühlung

Die thermostatgesteuerte Getriebekühlung bringt das Öl im Winter schnell auf Temperatur und hält es danach auf der Temperatur, die für den Schutz der Funktionsteile und den maximalen Wirkungsgrad ideal ist.

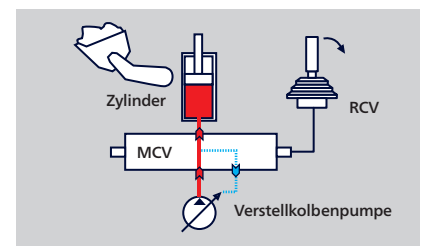

### Lastgeregelte Hydraulik

Die Hydraulik mit präziser Lasterfassung und effizienter Regelung durch die Kolbenpumpe setzt nur so viel Öldruck und Ölvolumen wie nötig ein und senkt dadurch den Kraftstoffverbrauch.

# HÖHERE ZUVERLÄSSIGKEIT, VERBESSERTE NACHHALTIGKEIT

## Neue Außendesign für mehr Robustheit und Sicherheit

Der wahre Nutzen der nun weitaus leistungsfähigeren HL900-Modellreihe wird in schwierigen Arbeitsumgebungen ersichtlich. Dank der mittels strenger Praxistests an verschiedenen Einsatzorten nachgewiesenen stabilen Konstruktionsstruktur ist der Radlader von Hyundai Heavy Industries zur Maximierung der Produktivität in der Lage, alle Arbeiten mit hohen Traglasten zu bewältigen. Die Langzeitstabilität der Wagen und Anbaugeräte wurde gegenüber der letzten Generation der 9er-Serie um das 1,5-Fache verstärkt.



### Langlebige Konstruktion für die Abgasachsbearbeitung

Die robuste, stoßdämpfende Tragkonstruktion der Radlader HL965 schützt die Bauteile des Nachbehandlungssystems im Betrieb vor Beschädigung.

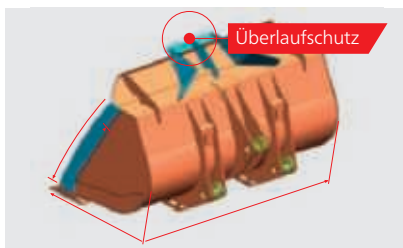

### Verbesserter Schaufelfüllfaktor

Eine innovative größere Öffnung, bogenförmige Seitenplatten und ein verbesserter Überlaufschutz der Hyundai-Schaufel sorgen für maximale Schaufelbefüllung und minimalen Ladungsverlust während der Fahrt. Die lange Lebensdauer der Schaufel gewährleistet hochverschleißfester Stahl in den kritischen Bereichen.



### Sinter-Bremsscheibe

An der HL900-Serie sind gesinterte Bremscheiben im Einsatz. Die Lebensdauer der Bremse profitiert von der Langlebigkeit und geringeren Hitze- und Vibrationsentwicklung dieser Scheiben, und die wartungsfreundliche Konstruktion äußert sich in kürzeren Wartungszeiten und niedrigeren Betriebskosten.

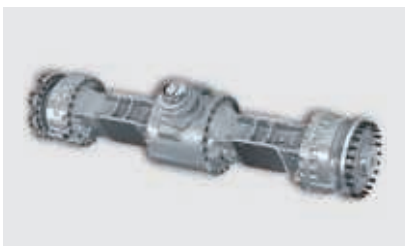

### Hochwertige Achsen

Die Premiumachse verbessert das Fahrverhalten auf allen Untergründen.



### Hydraulikschlauch

Die von Hyundai eingesetzten hochwertigen Hydraulikschläuche zeichnen sich durch eine drei- bis viermal längere Haltbarkeit als marktübliche Alternativen aus.

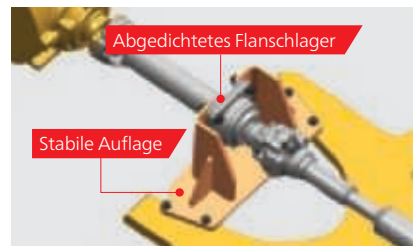

### Abgedichtetes Kardanwellen-Mittellager

Hyundai-Radlader sind für ein langes Leben gebaut. Ein abgedichtetes Mittellager im Triebstrang mit verstärktem Auflager unterstützt die Langzeitzuverlässigkeit der Maschine.





\* Auf dem Foto können optionale Geräte abgebildet sein.

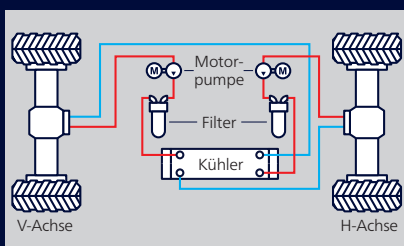

### Kühlsystem für Öl der Vorderachse (Option)

Dank eines getrennten Kühlsystems wird ein Überhitzen des Achsöls durch häufiges Bremsen und Arbeiten mit hohen Lasten vermieden.



\* Auf dem Foto können optionale Geräte abgebildet sein.

# INFOTAINMENT- FRONTINSTRUMENTENTAFEL

## Vergrößerte Instrumententafel für einfachere Überwachung

Die HL900-Modellreihe wurde optimiert, um dem Fahrer einen rechtzeitigen Zugriff auf genaue Gerätedaten zu ermöglichen. Diese Funktion ist in rauen Arbeitsumgebungen umso wichtiger, um die Produktivität zu erhöhen und dabei gleichzeitig verschiedene Arten von Unterhaltung genießen zu können. Genießen Sie dank des Infotainments mittels modernster Informationstechnologie von Hyundai Heavy Industries eine beispiellose Zufriedenheit!



### Intelligenter & breiter Touchscreen-Monitor

Der sieben Zoll kapazitive Bildschirm (wie der Bildschirm eines Smartphones) bei der HL900-Modellreihe ist größer als beim Vorgängermodell und verfügt über eine ausgezeichnete Lesbarkeit. Die Audioübertragung über AUX sorgt für maximalen Fahrerkomfort.



### Zentrale Armaturentafel

Die im Display mittig angeordneten Symbole informieren den Fahrer jederzeit über Betriebszustände und Störungen der Maschine.



### Audiosystem

Das Radio mit MP3-Funktionen, die integrierte Bluetooth-Freisprecheinrichtung und das eingebaute Mikrofon ermöglichen das bequeme Musikhören und Telefonieren unterwegs.



### WLAN über Smartphone (Smart-Terminal)

Das Miracast-System verbindet sich über die Telefon-WLAN-Funktion mit dem Smartphone des Bedieners. Der Telefonbildschirm – mit Zugang zu Internet, Videos und Musik – kann auf den Monitor gelegt werden.

# MODERNER KOMFORT, EINFACHE UND SICHERE LÖSUNG

## Neue Kabine für mehr Komfort

Da der Zufriedenheit der Fahrer im Hinblick auf die Ruhe, Sicherheit und Wartungsfreundlichkeit oberste Priorität eingeräumt wurde, bieten die Radlader von Hyundai Heavy Industries dank der vibrations- und geräuscharmen sowie hochsicheren Konstruktion einen komfortablem Kabinenraum. Für zusätzliche Zufriedenheit sorgen zudem die Erweiterung des Austauschzyklus für Verbrauchsmittel und die Minimierung der Wartungsdauer und -kosten.



### Voll abgedichteter, voll zugänglicher Motorraum

Die HL900-Serie bietet über eine aufstellbare Motorhaube besten Zugang zu dem abgedichteten Motorraum. Die Abdichtung schützt vor Feuergefahren durch Schmutzansammlungen im Motorraum, während Motor und Kühlraum bei offener Haube von allen Seiten mühelos zur Wartung und Reinigung zugänglich sind.



### Sitz und Armlehne voll einstellbar

Die Radlader HL965 verfügen über große, komfortable und hochwertige Sitze mit Kopfstützen. Armlehne und Bedienkonsole sind sitzmontiert und verfahren mit dem Bediener, sodass der Komfort zusätzlich erhöht und Ermüdung entgegengewirkt wird.

### Voll schallgedämmte, geräumige Kabine

Dank modernster schallmindernder Techniken gehört die Arbeitsumgebung in den Modellen der HL900-Serie zu den leisesten am Markt. Der Innengeräuschpegel ist nicht höher als 73 dB.

### Elektrohydraulische Anbaugerätsteuerung

Die Hyundai-Radlader besitzen einen elektrohydraulischen Steuerhebel für das Anbaugerät. Der Hebel (mit Daumenhebelschalter für Zusatzkreissteuerung) ermöglicht das einfache Führen des Anbaugeräts zugunsten höherer Produktivität und Ermüdungsfreiheit.

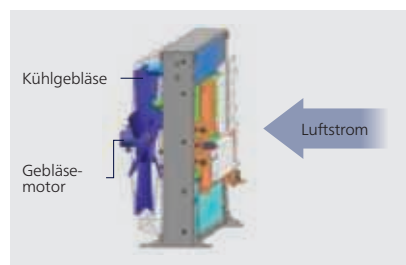

### Neue Klimaanlage

Der optimierte Luftstrom sorgt bei den Hyundai-Radladern für maximale Heiz- und Kühlleistung. Die Klimaanlage befindet sich rechts an der Kabine und ist für Wartung und Filterwechsel bequem zugänglich. Der Innenfilter mit vergrößerter Kapazität und das verbesserte Filtermaterial sorgen für überragende Filterleistung.

### Längere Standzeit des Motorluftfilters

Der HL965 verfügt über einen robusten Kühler mit breiten Lamellen, der einen durch Fremdstoffe verursachten Leistungsabfall verhindert. Der HL965 ist mit dem Umkehrlüfter ausgerüstet, um Verunreinigungen verschiedenster Art zu beseitigen.

### Endlagendämpfung

Diese Funktion reduziert die Bewegungsgeschwindigkeit des Hydraulikzylinders am Wegende. Die stoßdämpfende Wirkung begünstigt den Materialrückhalt und erhöht für den Fahrer Komfort und Produktivität.



\* Auf dem Foto können optionale Geräte abgebildet sein.



### LED-Lampen (Option)

Die Maschine ist in allen Stellungen der Arbeitsscheinwerfer mit LED-Leuchten versehen (vorn und hinten, Scheinwerfer, Rundumleuchte, Kombinationsrückleuchte). Die Lampen haben damit eine 40 Mal längere Lebensdauer als zuvor. Ein weiterer Vorteil liegt in einer Verringerung des Energieverbrauchs um 70 % (gegenüber Halogenlampen).

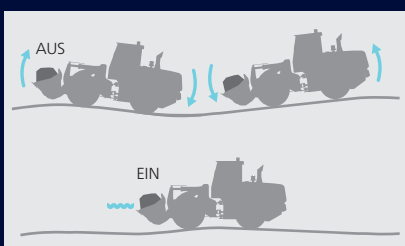

### Schwingungsdämpfung (Option)

Das Schwingungsdämpfungssystem mit Kolbenspeicher reduziert Nickbewegungen von Maschine und Schaufel während der Fahrt. So ist der Materialverlust geringer und der Fahrkomfort höher.



# TECHNISCHE DATEN

MOTOR		
Hersteller / Modell	Cummins / QSL9	
Maximale Leistung brutto (2100/min)		
SAE J1995	203 kW	272 PS
Maximale Leistung netto (2100/min)		
SAE J1349	201 kW	269 PS
Spitzendrehmoment brutto (1400/min)		
SAE J1995	1451 N·m	1070 lbf·ft
Maximales Drehmoment netto (1400/min)		
SAE J1349	1432 N·m	1056 lbf·ft
Bohrung	114 mm	4.49 in
Hub	145 mm	5.71 in
Hubraum	8,9 l	543 in <sup>3</sup>

- Die angegebene Nettoleistung ist verfügbar am Schwungrad bei der Motorausstattung mit Lüfter, Lichtmaschine, Luftfilter und Abgasnachbehandlungseinrichtung.
- Die angegebene Bruttogleistung wird bei maximaler Lüfterdrehzahl erzielt.

GETRIEBE					
Fahrgeschwindigkeit		4-Stufen-Getriebe		5-Stufen-Getriebe mit Drehmomentwandlerüberbrückung	
		km/h	mph	km/h	mph
Vorwärts	1st	6,0	3,7	6,3	3,9
	2nd	11,4	7,1	11,1	6,9
	3rd	22,9	14,2	17,1	10,6
	4th	37,4	23,2	26,6	16,5
	5th	-	-	40	24,9
Rückwärts	1st	6,3	3,9	6,7	4,1
	2nd	12,0	7,4	11,7	7,3
	3rd	24,2	15,0	28,0	17,4

- Es handelt sich um die maximale Fahrgeschwindigkeit einer Standardmaschine mit leerer Schaufel.

ACHSEN	
Vorn	Starr
Hinten	Pendelnd ±12 Grad

ÜBERSICHT			
Beschreibung	EINHEIT	HL965	HL965XT
Betriebsgewicht	kg	20100	20960
	lb	44,315	46,210
Schaufel-volumen	Gehäuft	m <sup>3</sup>	3,60
		yd <sup>3</sup>	4,71
	Gestrichen	m <sup>3</sup>	3,10
		yd <sup>3</sup>	4,05
Losbrechkraft	kg	17400	17265
	lb	38,360	38,060
Kipplast	Gerade	kg	14700
		lb	32,410
	Voll eingeknickt	kg	12720
		lb	28,045

REIFEN	
Typ	Schlauchlos, Lader-spezifische Reifen
Serienmäßig	23.5 R25, L3
Optional	23.5, R25, XHA2 23.5-25, 20PR, L3 23.5-25, 20PR, L5

BREMSSEN	
Betriebsbremsen	Hydraulisch betriebene und im Ölbad laufende Lamellenbremsen wirken bei achsweiser Einzelradaufhängung an allen 4 Rädern. In Abhängigkeit von der Radgeschwindigkeit selbstjustierende Bremse.

BREMSSEN	
Handbremse	Federbelastete Bremse mit hydraulischer Entlastung
Notbremse	Wenn der Bremsöldruck fällt, wird der Bediener per Warnleuchte informiert und automatisch die Parkbremse angelegt.

HYDRAULIKSYSTEM		
Pumpe Arbeitshydraulik	Lastgeregeltes Hydrauliksystem	
Arbeitshydraulik		
Maximale Pumpenleistung (2130/min)	249 l/min	65.8 gal/min
Maximaler Betriebsdruck	28000 kPa	4061 psi
Hydraulikzykluszeit mit Nennnutzlast	Heben aus der Tragstellung 5,8 Sek.	
	Auskippen, aus maximaler Höhe 1,4 Sek.	
	Senken, leer, schwimmend unten 3,1 Sek.	
	Gesamt	10,3 Sek.
Zylinder	Typ: Doppelt wirkend	
	Anzahl Zylinder – Bohrung x Hub;	
	Heben	mm 2-140 x 785 in 2-5.5 x 30.9
	HL965 Ankippen	mm 1-160 x 560 in 1-6.3 x 22.0
	HL965XT Ankippen	mm 1-160 x 560 in 1-6.3 x 22.0

LENKUNG	
Typ	Lastgeregelte, hydrostatische Knicklenkung
Pumpe	Verstellpumpe, 132 l/ min (34.9 gal / min)
Systemdruck	25000 kPa
	3626 psi
Zylinder	Doppelt wirkend
	mm 2-75 x 424 in 2-2.9 x 16.7
Knickwinkel	40° nach rechts und nach links

NACHFÜLLVOLUMEN BEI WARTUNGSARBEITEN		
EINHEIT	l	Us gal
Kraftstofftank	300	79.2
Behälter Scheibenheizung	27,0	7.1
Kühlsystem	44,0	11.6
Kurbelgehäuse	19,0	5.0
Getriebe	48,0	12.7
Vorderachse	42,0	11.1
Hinterachse	40,0	10.6
Hydraulikölbehälter	115	30.4
Hydrauliksystem (inklusive Behälter)	215	56.8

KABINE	
ROPS / FOPS nach ISO 3471- und ISO 3449 Stufe II-Norm	

GERÄUSCHE	
Der unten genannte garantierte Geräuschpegel ist von einer Reihe von Faktoren abhängig, wie Betriebsbedingungen, Kühlgebläsedrehzahl, Motortyp usw. Gehörschutz ist erforderlich, wenn ein Bediener in der nicht ordnungsgemäß instandgehaltenen Kabine arbeitet oder bei offenen Türen oder Fenstern lauten Umgebungsgeräuschen ausgesetzt ist.	
Bei höchster Kühlgebläsedrehzahl:	
Schalldruckpegel am Bedienplatz (ISO 6396:2008)	70 dB(A)
Schallleistungspegel außerhalb (ISO 6395:2008)	107 dB(A)
* Entfernung 15 m (49,2 ft), Vorwärtsfahrt in der zweiten Getriebestufe	

# TECHNISCHE DATEN

## ABMESSUNGEN

Alle Abmessungen sind ungefähre Werte.

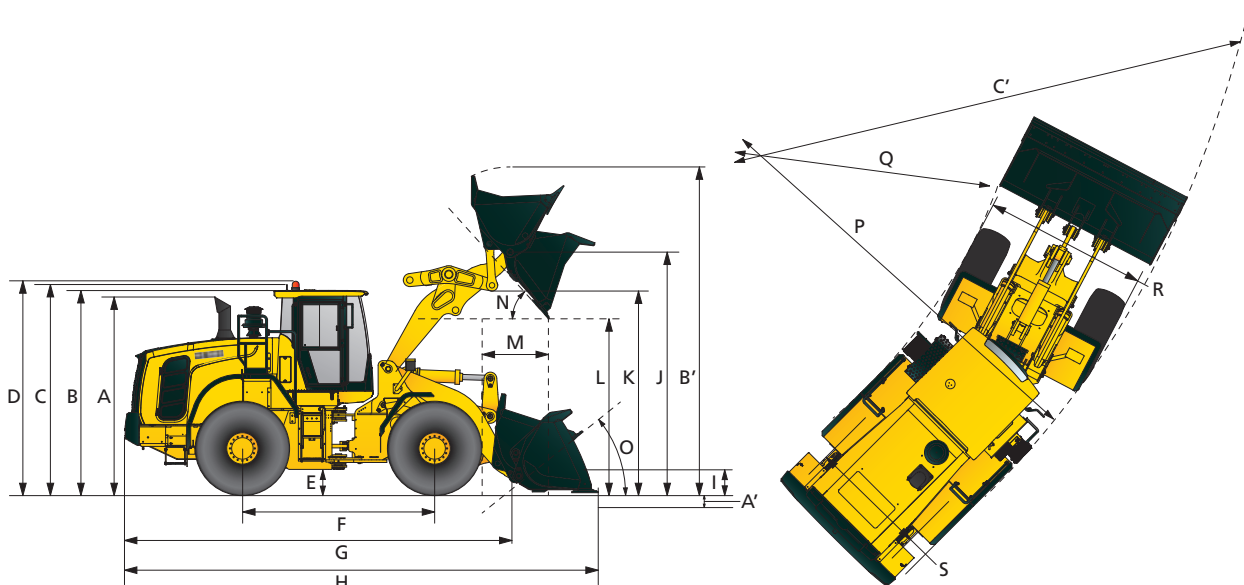

Beschreibung	HL965		HL965XT	
	mm	in	mm	in
A. Höhe bis Oberkante Abgasrohr	3375	132.9	3375	132.9
B. Höhe bis Oberkante Kabine	3450	135.8	3450	135.8
C. Höhe bis Oberkante Maschinenantenne	3850	151.6	3850	151.6
D. Höhe bis Oberkante Rundumleuchte	3580	140.9	3580	140.9
E. Bodenfreiheit	410	16.1	410	16.1
F. Radstand	3300	130.0	3300	130.0
G. Gesamtlänge (ohne Schaufel)	6980	274.8	7560	297.6
H. Transportlänge (mit Schaufel auf Bodenebene)	8280	326.0	8850	348.4
I. Höhe Gelenkbolzen in Tragstellung	480	18.9	615	24.2
J. Höhe Gelenkbolzen bei max. Hubhöhe	4145	163.2	4630	182.3
K. Hubarmfreiheit bei max. Hubhöhe	3485	137.2	3955	155.7
L. Schüttfreiheit bei max. Hubhöhe und 45° Auskippwinkel	2955	116.3	3440	135.4
M. Ausladung bei max. Hubhöhe und 45° Auskippwinkel	1400	55.1	1455	57.3
N. Ausschüttwinkel bei max. Hubhöhe und Schüttstellung (an Anschlägen)	50	1.9	50	1.9
O. Rückkippwinkel	Boden	42	1.6	1.6
	Tragen	47	1.8	1.9
P. Wendekreis (Durchmesser) kurvenäußere Reifen	12045	474.2	12045	474.2
Q. Wendekreis (Durchmesser) kurveninnere Reifen	6530	257.1	6530	257.1
R. Breite über Reifen (unbeladen)	2760	108.7	2760	108.7
S. Spurbreite	2160	85.0	2160	85.0

- A', B', C' sind auf der nächsten Seite bezeichnet.



# TECHNISCHE DATEN

BETRIEBSDATEN MIT SCHAUFELN								
Kinematik		Standardkinematik						Hochhub-Kinematik
Schaufeltyp		Universaleinsatz – Bolzenmontage						
Kantenausführung		Schneidkanten anschraubbar		1-teiliger Zahn		2-teiliger Zahn		
Nenninhalt	m <sup>3</sup>	3,60	3,80	3,40	3,60	3,40	3,60	-
	yd <sup>3</sup>	4,71	4,97	4,45	4,71	4,45	4,71	-
Nenninhalt bei Füllfaktor 110 %	m <sup>3</sup>	3,96	4,18	3,74	3,96	3,74	3,96	-
	yd <sup>3</sup>	5,18	5,47	4,90	5,18	4,90	5,18	-
Breite	mm	3000	3000	3050	3050	3070	3070	-
	ft / in	9' 10.1"	9' 10.1"	10' 0.1"	10' 0.1"	10' 0.9"	10' 0.9"	-
Schüttfreiheit bei max. Hubhöhe und 45° Auskippwinkel	mm	2955	2920	2830	2795	2795	2760	+ 485
	ft / in	9' 8.3"	9' 7.0"	9' 3.4"	9' 2.0"	9' 2.0"	9' 0.7"	+ 1' 7.1"
Ausladung bei max. Hubhöhe und 45° Auskippwinkel	mm	1400	1435	1485	1520	1505	1540	+ 55
	ft / in	4' 7.1"	4' 8.5"	4' 10.5"	4' 11.8"	4' 11.3"	5' 0.6"	+ 2.2"
A' Schürftiefe	mm	90	90	115	115	125	125	+ 0
	ft / in	3.5"	3.5"	4.5"	4.5"	4.9"	4.9"	+ 0
Transportlänge (mit Schaufel)	mm	8280	8330	8430	8480	8470	8520	+ 570
	ft / in	27' 2.04"	27' 4.0"	27' 7.9"	27' 9.9"	27' 9.5"	27' 11.4"	+ 1' 10.4"
B' Gesamthöhe mit Schaufel bei max. Hubhöhe	mm	5700	5750	5700	5750	5700	5750	+ 485
	ft / in	18' 8.4"	18' 10.4"	18' 8.4"	18' 10.4"	18' 8.4"	18' 10.4"	+ 1' 7.1"
C' Lader-Wendekreis mit Schaufel in Tragstellung	mm	13580	13610	13735	13765	13785	13815	+ 460
	ft / in	44' 6.6"	44' 7.8"	45' 0.7"	45' 1.9"	45' 2.7"	45' 3.9"	+ 1' 6.1"
Statische Kipplast, gerade (keine Reifeneinfederung)	kg	14700	14600	14910	14830	14910	14830	- 1300
	lb	32410	32185	32780	32695	32780	32695	- 2865
Statische Kipplast, geknickt (keine Reifeneinfederung)	kg	12720	12630	12900	12830	12900	12830	- 1200
	lb	28045	27845	28440	28285	28440	28285	- 2645
Losbrechkraft	kg	17400	16755	18465	17745	18465	17745	- 135
	lb	38360	36940	40710	39120	40710	39120	- 300
Einsatzgewicht*	kg	20100	20145	20015	20060	20015	20060	+ 860
	lb	44315	44410	44125	44225	44125	44225	+ 1895

\* Alle höhen- und reifenbezogenen Maße mit Standardreifen 23.5 R25, L3

# TECHNISCHE DATEN

MATERIALDICHTEN		Materialdichte [ t / m <sup>3</sup> ]
Erde / Ton		1,5 ~ 1,7
Sand und Kies		1,5 ~ 1,7
Zuschlagstoff	25 ~ 76 mm (1" bis 3 in)	1,6 ~ 1,7
	19 mm (0.75 in) und mehr	1,8

MATERIALDICHTEN				Materialdichte [ t / m <sup>3</sup> ]																			
Hubarm	Schaufel	Typ	m <sup>3</sup>	0,8	0,9	1,0	1,1	1,2	1,3	1,4	1,5	1,6	1,7	1,8	1,9	2,0	2,1	2,2	2,3	2,4	2,5		
Standard- hubarm	Universal- einsatz	Schneid- kante	3,6						4,1 m <sup>3</sup>													3,4 m <sup>3</sup>	
		Schneid- kante	3,8						4,4 m <sup>3</sup>														3,6 m <sup>3</sup>
		1-An- schraub- zahn	3,4								3,9 m <sup>3</sup>												3,2 m <sup>3</sup>
		1-An- schraub- zahn	3,6							4,1 m <sup>3</sup>													3,4 m <sup>3</sup>
		2-An- schraub- zahn	3,4									3,9 m <sup>3</sup>											3,2 m <sup>3</sup>
		2-An- schraub- zahn	3,6								4,1 m <sup>3</sup>												
Hoch- hubarm (XT)	Universal- einsatz	Schneid- kante	3,6						4,1 m <sup>3</sup>													3,4 m <sup>3</sup>	
		Schneid- kante	3,8						4,4 m <sup>3</sup>														3,6 m <sup>3</sup>
		1-An- schraub- zahn	3,4								3,9 m <sup>3</sup>												3,2 m <sup>3</sup>
		1-An- schraub- zahn	3,6							4,1 m <sup>3</sup>													3,4 m <sup>3</sup>
		2-An- schraub- zahn	3,4									3,9 m <sup>3</sup>											3,2 m <sup>3</sup>
		2-An- schraub- zahn	3,6							4,1 m <sup>3</sup>													

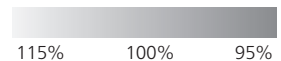

# TECHNISCHE DATEN

KABINE & INNENRAUM	STD	OPT
<b>Generator, 95 A</b>	●	
<b>Alarmsignale, akustisch und optisch</b>		
Luftfilter verstopft	●	
Getriebefehler	●	
Batteriespannung	●	
Bremsflüssigkeitsdruck	●	
Motoröldruck	●	
Handbremse	●	
Kraftstoffstand	●	
Hydrauliköltemperatur	●	
Motorkühlmitteltemperatur	●	
Kühlmitteltemperatur	●	
Getriebeöltemperatur	●	
Motorkühlmittelstand	●	
<b>Alarm, Sicherung</b>	●	
<b>Batterien, PT</b>		
1315 CCA, 12 V, 2 Stück	●	
<b>Anzeigen</b>		
Motorkühlmitteltemperatur	●	
Kraftstoffstand	●	
Tachometer	●	
Getriebeöltemperatur	●	
<b>Hupe, elektrisch</b>	●	
<b>Anzeigeleuchten</b>		
Drehmomentwandlerüberbrückung	●	
Fernlicht	●	
Blinker	●	
Joystick Lenkung FNR		●
Vorsteuerauswähler	●	
<b>LCD-Anzeige</b>		
Uhr und Fehlercode	●	
Betriebsstundenzähler	●	
Motordrehzahl	●	
Getriebeganggruppe	●	
Anzeige	●	
Auftragszeit und Entfernung	●	
Temperatur (Kühlmittel, Hydrauliköl, Getriebeöl)	●	
<b>Beleuchtungsanlage</b>		
LED Aufstiegsbeleuchtung	●	
2 Brems- und Rückleuchten	●	
4 Blinker	●	
Bremsleuchten (Gegengewicht)	●	
2 Scheinwerfer am Vorderwagen	●	
2 Arbeitsscheinwerfer an vorderer Dachseite	●	
4 Arbeitsscheinwerfer am Dach vorn		●
2 Arbeitsscheinwerfer am Dach hinten		●
4 Arbeitsscheinwerfer vorn (2-Xenon) Dach, 2 Arbeitsscheinwerfer am Dach hinten		●
4 Arbeitsscheinwerfer (LED) am Dach vorn		●
2 Arbeitsscheinwerfer (LED) am Dach hinten		●
2 Arbeitsscheinwerfer am Kühlergrill	●	
2 Arbeitsscheinwerfer (LED) am Kühlergrill		●
<b>Schalter</b>		
Warnblinkanlage	●	
Selektive katalytische Reduktion	●	
Motorhaube öffnen	●	
Parken	●	
Hauptschalter Batterie	●	
FNR-Schalter	●	
Differenzialsperre	●	
Zweitlenkung	●	
Vorsteuerauswähler	●	
<b>Zündung</b>		
Schlüssel		●
Taste	●	
<b>Membranschalter in Monitor</b>		
Hauptscheinwerfer	●	
Arbeitsscheinwerfer	●	
Automatische Schmierung		●
Schnellkupplung		●
Fahrsteuerung	●	
Arbeitslast	●	
Rundumleuchte		●
Heckscheibenwischer	●	
Spiegelheizung	●	
Position Automatikbetrieb	●	
Feinmodulation	●	

KABINE & INNENRAUM	STD	OPT
<b>Kabine (schallgedämmt)</b>		
Zigarettenanzünder & Aschenbecher	●	
Kleiderhaken	●	
<b>Automatische Klimaregelung</b>		
Klimaanlage/Heizung	●	
Scheibenheizung	●	
Scheibenwischer mit Intervallschaltung und Waschanlage, vorne und hinten	●	
<b>Sitz</b>		
2"-Aufrollgurt und einstellbar, mechanisch gefedert (beheizt)	●	
2"-Aufrollgurt und einstellbar, luftgefedert (beheizt)		●
3"-Aufrollgurt und einstellbar, luftgefedert (beheizt)		●
<b>Persönlicher Stauraum</b>		
Konsole	●	
Getränkehalter	●	
<b>Rückspiegel (1 innen)</b>	●	
<b>Rückspiegel (2 außen)</b>	●	
<b>Rückspiegel (2 außen, beheizt)</b>	●	
<b>Lenksäule, schwenk- und ausziehbar</b>	●	
<b>Lenkrad mit Lenkknopf</b>	●	
<b>Sonnenrollo (Frontscheibe)</b>	●	
<b>Sonnenrollo (Heckscheibe)</b>		●
<b>Getöntes Sicherheitsglas</b>	●	
<b>Eintürige Kabine</b>	●	
<b>Zeitschriftentasche</b>	●	
<b>Pedale</b>		
Ein Fahrpedal	●	
Ein Bremspedal	●	
Doppelbremspedal		●
<b>Gaspedal mit ECO-Schalter</b>	●	
<b>Gaspedal ohne ECO-Schalter</b>		●
<b>Radio/USB-Player</b>	●	
<b>Gummibodenmatte</b>	●	
<b>Handgelenkstütze</b>	●	
<b>24-Volt bis 12-Volt- Gleichstromwandler (20 A)</b>		●
<b>MOTOR</b>		
<b>Frostschutzmittel</b>	●	
<b>Motor, CUMMINS, QSL9</b>		
Abgasnorm Tier 4 Final/Stufe 4	●	
<b>Motorgehäuse, abschließbar</b>	●	
<b>Gebälseabdeckung</b>	●	
<b>Kraftstoff/Wasser-Abscheider (Rücklauf)</b>	●	
<b>Modul für saubere Emissionen</b>		
Dieseloxidationskatalysator und Selektive Katalytische Reduktion	●	
<b>Regenklappe, Motorluftansaugung</b>	●	
<b>Wasserkühler</b>	●	
<b>Kraftstoffvorwärmer</b>	●	
<b>Kühlmittelstandschauglas</b>	●	
<b>Motorölstandmessstab</b>	●	
<b>3-stufiger Luftvorfilter</b>		●
<b>ANTRIEBSSTRANG</b>		
<b>Bremsen: Betriebsbremse, im Ölbad laufende Lamellenbremse</b>	●	
<b>Handbremse</b>	●	
<b>Drehmomentwandler</b>	●	
<b>Getriebe F4 / R3, computergesteuert, elektronische Soft-Shift-Schaltung, Automatikschalt- und Rückschaltfunktionen enthalten</b>		●
<b>Getriebe F5 / R3 mit Drehmomentwandlerüberbrückung</b>	●	
<b>Getriebeölstandsauge</b>	●	
<b>Differenzial mit Schlupfbegrenzung (vorne, hinten)</b>		●
<b>Getriebeölkühler</b>		●
<b>Getriebeölkühler mit Thermostat</b>	●	
<b>Hydraulisches Sperrdifferenzial (vorne)</b>	●	
<b>Achskühlsystem</b>		●
<b>Reifen</b>		
23.5 R25, L3	●	
23.5 R25, XHA2		●
23.5-25, 20PR, L3		●
23.5-25, 20PR, L5		●
<b>Fahrgeschwindigkeitsbegrenzer (20–40 km/h)</b>		●

HYDRAULIKSYSTEM	STD	OPT
<b>einstellbare maximale Hubhöhe, automatisch</b>	●	
<b>einstellbare Schaufelpositionierung, automatisch</b>	●	
<b>Diagnostische Drucksensoren</b>	●	
<b>Hydraulikölkühler</b>	●	
<b>Hydrauliksteuerung, 2 Schieber</b>		●
<b>Hydrauliksteuerung, 3 Schieber</b>	●	
<b>EH-Steuerung (Joystick)</b>	●	
<b>EH-Steuerung (Fingerbedienung)</b>		●
<b>Hydrauliksteuerung (Joystick)</b>		●
<b>Hydrauliksteuerung (Fingerbedienung)</b>		●
<b>Hebelsteuerung, Einzelachse (elektrohydr. Steuerung)</b>		●
<b>Joysticklenkung</b>		●
<b>Fahrsteuersystem</b>		●
<b>Notlenkung</b>		●
<b>3. Steuerkreis</b>		●
<b>Schnellwechslerleitung</b>		●
<b>Automatische Schmieranlage</b>		●
<b>SONSTIGES</b>		
<b>Riegel Gelenkverbindung</b>	●	
<b>Heckgegengewicht</b>	●	
<b>Optionales Gegengewicht</b>		●
<b>Tür- und Kabinenverriegelung, ein Schlüssel</b>	●	
<b>Türen, Zugang für Wartungsarbeiten (Verriegelung)</b>	●	
<b>Zugstange mit Bolzen</b>	●	
<b>Ergonomisch platziert und rutschsicher, links &amp; rechts</b>	●	
Handläufe	●	
Leitern	●	
Plattformen	●	
Stufen	●	
<b>Kotflügel (vorn/hinten)</b>	●	
<b>Hydraulikölstandsauge</b>	●	
<b>Hub- und Niederzurr-Haken</b>	●	
<b>Ladegerüste, abgedichtet</b>	●	
<b>Z-Stangenausführung</b>	●	
<b>Vandalismusschutz-Deckelverriegelungen</b>	●	
<b>Werkzeugsatz</b>		●
<b>Schaufelzahn, 1-teilig, anschraubbar</b>		●
<b>Schaufelzahn, 2-teilig, anschraubbar</b>		●
<b>Schneidkante, anschraubbar</b>	●	
<b>Schnellkupplung</b>		●
<b>Schutzabdeckungen</b>		
Kurbelgehäuse	●	
Getriebe	●	
Kotflügel	●	
<b>Unterlegkeilen</b>	●	
<b>Nummernschild und Leuchte (LED)</b>	●	
<b>Hi MATE Maschinenmanagementsystem</b>	●	
<b>Rückfahrkamera</b>	●	
<b>SICHERHEIT</b>		
<b>Rundumleuchte, rotierend</b>		●
<b>LED-Rundumleuchte</b>		●
<b>Feuerlöscher</b>		●
<b>Fahrgarnitur</b>		●
<b>Ladeschwingen-Sicherheitsverriegelung</b>		●
<b>LED-Kombileuchte hinten</b>		●
<b>LED-Scheinwerfer</b>		●

STD = Standard  
OPT = Optional

- \* Standard- und Wahlausstattungen können je nach Modell abweichen. Weitere Informationen erhalten Sie von Ihrem Hyundai-Händler. Die Maschinenausstattung kann von internationalen Normen abhängig sein.
- \* Auf den Fotos können Anbauten und optionale Geräte abgebildet sein, die in Ihrer Region nicht erhältlich sind.
- \* Änderungen der Materialien und technischen Daten vorbehalten.
- \* Alle Maße in angloamerikanischen Maßeinheiten sind auf das nächste volle Maß (Pound oder Zoll) gerundet.
- \* Die Klimaanlage in dieser Maschine enthält als Kältemittel das fluoridierte Treibhausgas HFC-134a (Treibhauspotenzial = 1430). Das System enthält 0,75 kg Kältemittel, was einem CO<sub>2</sub>-Äquivalent von 1,0725 metrischen Tonnen entspricht.



BITTE KONTAKTIEREN SIE

**Hyundai Construction Equipment Europe nv**

Hyundailaan 4, 3980 Tessenderlo, Belgium **Tel:** (32) 14-56-2200 **Fax:** (32) 14-59-3405

[www.hyundai.eu](http://www.hyundai.eu)

DE - 2017.11 Rev 3

---