

MACHINES

APF RÜTTELPLATTEN

APF SERIE VORWÄRTSLAUFENDE
RÜTTELPLATTEN



AMMANN

« Dank einer breiten
Palette an Modellen
bietet Ammann für
jede Anwendung die
ideale Maschine.»



DIE PASSENDE MASCHINE FÜR IHRE BAUSTELLE

AMMANN APF VORWÄRTSLAUFENDE RÜTTELPLATTE

Die Modelle der APF-Serie sind die leichtesten Rüttelplatten von Ammann. Ihr Gewicht reicht von 54 bis 110 Kilogramm und die Grössen variieren, so dass für alle Einsatz- und Arbeitsbereiche die passende Maschine vorhanden ist.



APF 1033

GEWICHT: 54 kg
MAX. RÜTTELFREQUENZ: 100 Hz
MAX. ZENTRIFUGALKRAFT: 10.5 kN



APF 1240 BENZIN

GEWICHT: 69 kg
MAX. RÜTTELFREQUENZ: 98 Hz
MAX. ZENTRIFUGALKRAFT: 12 kN



APF 1240 DIESEL

GEWICHT: 85 kg
MAX. RÜTTELFREQUENZ: 98 Hz
MAX. ZENTRIFUGALKRAFT: 12 kN



APF 1250

GEWICHT: 72 kg
MAX. RÜTTELFREQUENZ: 98 Hz
MAX. ZENTRIFUGALKRAFT: 12 kN



APF 1850 BENZIN

GEWICHT: 95 kg
MAX. RÜTTELFREQUENZ: 85 Hz
MAX. ZENTRIFUGALKRAFT: 18 kN



APF 1850 DIESEL

GEWICHT: 110 kg
MAX. RÜTTELFREQUENZ: 85 Hz
MAX. ZENTRIFUGALKRAFT: 18 kN

VORTEILE AUF EINEN BLICK

WAS ZEICHNET DIE VORWÄRTSLAUFENDEN RÜTTELPLATTEN VON AMMANN AUS?



EFFIZIENZ

Verschleissfeste Grundplatte

Längere Lebensdauer der Maschine

Schnelle Maschine bei sehr guter Verdichtungsleistung

Ermöglicht ein produktives Arbeiten

Schutzbügel und Abdeckung für Keilriemen

Erhöhter Schutz von Maschinenkomponenten

Optionale Vulkollanmatte

Schonendes Arbeiten auf Pflastersteinen

ERGONOMIE

Vibrationsgedämpfte Deichsel

Geringe HAV Werte schützen den Maschinenführer

Optionale Transporträder

Einfacher Transport der Maschine von einem Einsatzort zum nächsten.

WARTUNGSFREUNDLICHKEIT

Vereinfachte Wartungsarbeiten

Tägliche Servicearbeiten können ohne Spezialwerkzeug erledigt werden

Robuste und einfache Konstruktion

Ermöglicht schnellen Zugang zu allen Teilen



TECHNISCHE LÖSUNGEN FÜR IHRE BAUSTELLE

ANPASSBAR AUF IHRE BEDÜRFNISSE

Qualität und Produktivität sind die Voraussetzung für gute Baumaschinen. Ammann Maschinen bieten beides und bestechen dabei durch ihre einfache Bedienung. Eine Vielzahl an Optionen garantiert jedem Kunden die optimale Maschine für seinen Anwendungsbereich.



WASSERBERIESELUNG

Grosszügig dimensionierte Wassertanks inklusive korrosionsfreier Berieselungsrohre ermöglichen den Einsatz auf frischem Asphalt und vergrössern den Anwendungsbereich Ihrer APF Rüttelplatte.



FEST INSTALLIERTE TRANSPORTVORRICHTUNG

Optional erhältliche Transporträder werden an der APF Rüttelplatte fest an der Maschine installiert und können im Bedarfsfall unter die Bodenplatte geklappt werden, um die Maschine zu transportieren. Dadurch sind die Transporträder bei der Arbeit nicht im Weg der Maschine oder des Bedieners



HAV OPTIMIERTER FÜHRUNGSBÜGEL

Zusätzlich zu den als Standard erhältlichen, vibrationsgedämpften Führungsbügeln an den APF Rüttelplatten bietet Ammann einen Führungsbügel an, welcher die Hand-Arm-Vibrationswerte für den Bediener zusätzlich senkt.



VULKOLLANMATTE

Für Pflasterarbeiten sind Vukollanmatten erhältlich, welche zum Schutz der Pflastersteine unter die Grundplatte geschraubt werden können.

APF 1033

VORWÄRTSLAUFENDE RÜTTELPLATTE

HÖCHSTE MOBILITÄT UND LEISTUNG

Die APF 1033 ist die kleinste und leichteste Rüttelplatte von Ammann. Dank ihrer geringen Grösse ist sie ideal für kleine Baustellen und beengte Bereiche.

Die vorwärtslaufende Rüttelplatte wird häufig im Garten- und Landschaftsbau verwendet, um schwer zugängliche Stellen zu erreichen. Wegen ihrer handlichen Abmessungen ist die APF 1033 auch bei Hausbesitzern beliebt.

Der serienmässig vibrationsreduzierte Führungsbügel steigert den Bedienkomfort. Nach getaner Arbeit findet die Maschine selbst im Kofferraum eines Pkw Platz.



HIGHLIGHTS

- Gut geschützte, robuste Fliehkraftkupplung mit verschleissarmem Keilriemen
- Wartungsfreundlicher Erreger mit langer Lebensdauer
- Leistungsstarker Benzinmotor
- Verschleissfeste, selbstreinigende Grundplatte
- Wasserberieselungsanlage für Schwarzdeckenarbeiten optional erhältlich



APF 1240

VORWÄRTSLAUFENDE RÜTTELPLATTE

VIELFÄLTIGKEIT IM EINSATZ UND ANTRIEB

Mit der APF 1240 können Sie Motor und Kraftstoff frei wählen. Der Verdichter ist mit einem Honda-Benzinmotor erhältlich – oder mit einem Yanmar-Motor für alle, die Dieselmotoren bevorzugen.

Die Maschine arbeitet zuverlässig in vielen Einsatzbereichen und wird im Allgemeinen für kleinere Boden- und Asphaltarbeiten verwendet. Der für diese Maschinenklasse grosse Wassertank mit 10 Litern Fassungsvermögen ist eine Option, die viele Bauunternehmer zu schätzen wissen.



HIGHLIGHTS

- Bedienerfreundliche Maschine mit vibrationsarmem Führungsbügel
- Gut geschützte, robuste Fliehkraftkupplung mit verschleissarmem Keilriemen
- Wartungsfreundlicher Erreger mit langer Lebensdauer
- Robuster Schutzrahmen mit zentraler Ein-Punkt-Aufhängung
- Leistungsstarker Benzin- oder Dieselmotor
- Verschleissfeste, selbstreinigende Grundplatte
- Optional erhältlich sind eine Deichsel mit besonders niedrigen HAV Werten, fest installierte Transporträder, Wasserberieselung für die Bearbeitung von Schwarzdecken und Vulkollanplatte für das Einrütteln von Pflastersteinen



APF 1250

VORWÄRTSLAUFENDE RÜTTELPLATTE

DIE IDEALE PLATTE FÜR ASPHALTARBEITEN

Die Grundplatte dieses Verdichters wurde eigens für die Bearbeitung von Schwarzdecken entwickelt und ist ideal für Ausbesserungsarbeiten auf Asphalt. Die optional verfügbare Wasserberieselung mit Tank und Berieselungsrohr, macht die APF 1250 zur idealen Maschine für Ausbesserungsarbeiten auf Asphalt. Die hohe Produktivität der Maschine, speziell auf Asphaltsschichten, wird durch den 10-Liter-Wassertank gesteigert, der weniger Arbeitsunterbrechungen erfordert. Die Bauweise ermöglicht auch auf losem Boden eine hervorragende Verdichtungsleistung.

Wie alle anderen vorwärtslaufenden Rüttelplatten von Ammann verfügt die APF 1250 über einen Führungsbügel, der die Handhabung erleichtert und mit niedrigen HAV-Werten den Bediener entlastet.



HIGHLIGHTS

- Bedienerfreundliche Maschine mit vibrationsarmem Führungsbügel
- Gut geschützte, robuste Fliehkraftkupplung mit verschleissarmem Keilriemen
- Wartungsfreundlicher Erreger mit langer Lebensdauer
- Robuster Schutzrahmen mit zentraler Ein-Punkt-Aufhängung
- Leistungsstarker und zuverlässiger Motor
- Verschleissfeste, selbstreinigende Grundplatte
- Optional erhältlich sind eine Deichsel mit besonders niedrigen HAV Werten, fest installierte Transporträder, Wasserberieselung für die Bearbeitung von Schwarzdecken und Vulkollanplatte für das Einrütteln von Pflastersteinen



APF 1850

VORWÄRTSLAUFENDE RÜTTELPLATTE

EINE PLATTE FÜR JEDE ANWENDUNG

Die APF 1850 ist der «Allrounder» unter den vorwärtslaufenden Rüttelplatten aus dem Hause Ammann. Seine Grösse und die leistungsfähigen Honda- oder Hatz-Motoren liefern hervorragende Verdichtungsergebnisse auf allen Böden, egal ob Kies, Asphalt oder andere Oberflächen zu verdichten sind. Optional verfügbare Vulkollanmatte oder Wasserberieselung für Asphaltarbeiten steigern die Einsatzmöglichkeiten der APF 1850 zusätzlich.

Die stufenlos einstellbare Vibration unterstützt die Verdichtung verschiedener Böden. Die Maschinendimensionen und einfache Handhabung ermöglichen ein Höchstmass an Wendigkeit und erleichtern die Arbeit mit der Platte in jedem Einsatz.

Für einen einfachen Transport bietet die Maschine eine zentrale Ein-Punkt-Aufhängung. Zudem kann der Führungsbügel über die Maschine geklappt werden um beim Transport Platz zu sparen.



HIGHLIGHTS

- Bedienerfreundliche Maschine mit vibrationsarmem Führungsbügel
- Gut geschützte, robuste Fliehkraftkupplung mit verschleissarmem Keilriemen
- Wartungsfreundlicher Erreger mit langer Lebensdauer
- Robuster Schutzrahmen mit zentraler Ein-Punkt-Aufhängung
- Leistungsstarker Benzin- oder Dieselmotor
- Verschleissfeste, selbstreinigende Grundplatte
- Optional erhältlich sind eine Deichsel mit besonders niedrigen HAV Werten, fest installierte Transporträder, Wasserberieselung für die Bearbeitung von Schwarzdecken und Vulkollanplatte für das Einrütteln von Pflastersteinen



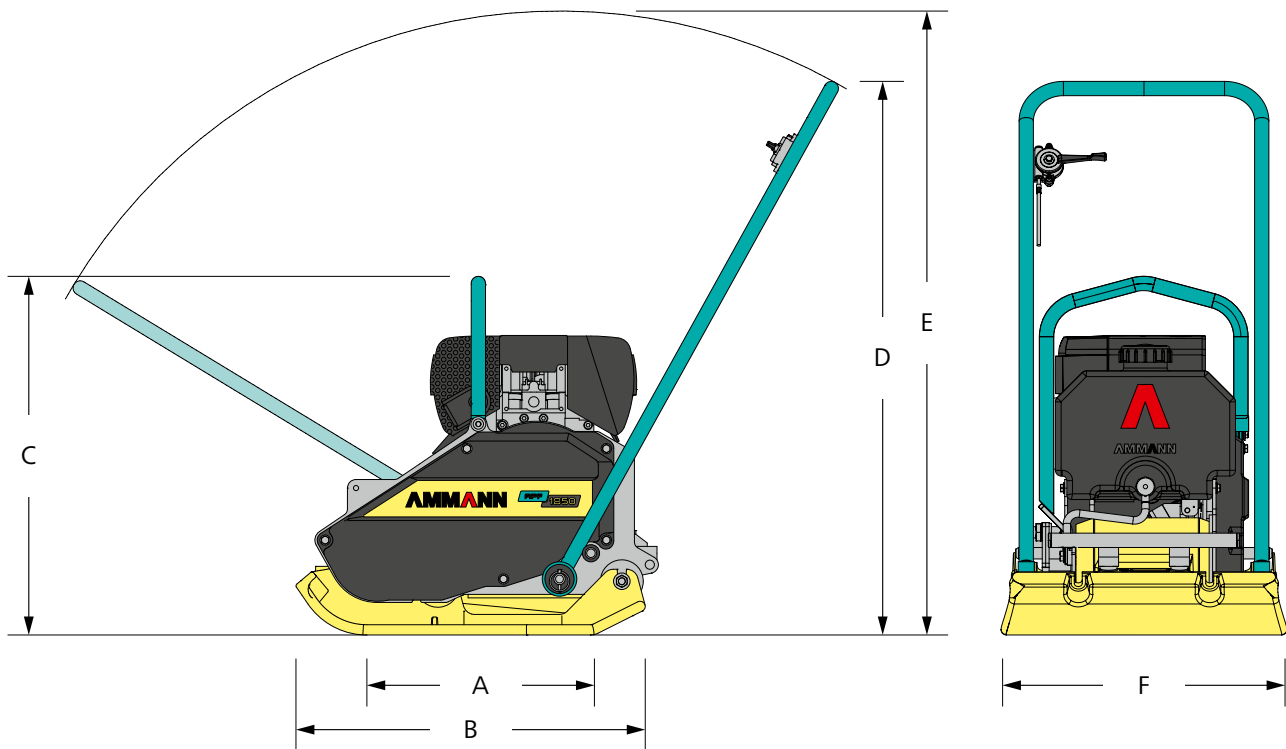

ABMESSUNGEN & GEWICHT

	APF 1033	APF 1240 Benzin	APF 1240 Diesel	APF 1250	APF 1850 Benzin	APF 1850 Diesel
BETRIEBSGEWICHTE GRUNDGERÄT	54 kg	69 kg	85 kg	72 kg	95 kg	110 kg
A LÄNGE GRUNDPLATTE	341 mm	371 mm	371 mm	353 mm	398 mm	398 mm
B MASCHINEN LÄNGE	540 mm	540 mm	540 mm	523 mm	615 mm	615 mm
C HÖHE GRUNDMASCHINE	512 mm	514 mm	587 mm	514 mm	623 mm	623 mm
D HÖHE STEUERBÜGEL (ARBEIT)	920 mm	1000 mm	1000 mm	1000 mm	1000 mm	1000 mm
E MAX HÖHE STEUERBÜGEL	1100 mm	1100 mm	1100 mm	1100 mm	1100 mm	1100 mm
F MASCHINENBREITE	330 mm	400 mm	400 mm	500 mm	500 mm	500 mm

MOTOR

	Honda GX 120	Honda GX 120	Yanmar L48AE	Honda GX 120	Honda GX 160	Hatz 1B20
KRAFTSTOFF	Benzin	Benzin	Diesel	Benzin	Benzin	Diesel
LEISTUNG	2.9 HP	4 HP	4.3 HP	4 HP	5 HP	4.2 HP
DREHZAHL	3600	3600	3200	3600	3200	3000

VERDICHUNGSLEISTUNG

MAX. VIBRATIONSFREQUENZ	100 Hz	98 Hz	98 Hz	98 Hz	85 Hz	85 Hz
MAX. ZENTRIFUGALKRAFT	10.5 kN	12 kN	12 kN	12 kN	18 kN	18 kN
MAX. FLÄCHENLEISTUNG	0.11 m ²	0.14 m ²	0.14 m ²	0.18 m ²	0.2 m ²	0.2 m ²
MAX. VERDICHUNGSTIEFE *	10 cm	15 cm	18 cm	13 cm	20 cm	25 cm

VERSCHIEDENES

ARBEITSGESCHWINDIGKEIT	22 m/min	20 m/min	20 m/min	20 m/min	20 m/min	20 m/min
MAX. STEIGFÄHIGKEIT	30 %	30 %	30 %	30 %	30 %	30 %
MAX. SCHRÄGLAGE	20°	20°	20°	20°	20°	20°

* je nach Bodenbeschaffenheit

« Bewährte Technik und jahrelange Erfahrung spiegeln sich in jedem Modell der APF Baureihe wieder.»



SCHULUNGEN

FÜR MAXIMALE LEISTUNG

Das internationale Ammann Schulungszentrum in der Tschechischen Republik ist das Hauptquartier für Maschinenschulungen. Wenn Sie unser internationales Ammann Schulungszentrum nicht besuchen können, organisieren wir eine Schulung direkt bei Ihnen oder auf einer Baustelle Ihrer Wahl.

MODULARE KURSE

Module vereinfachen die Organisation der Schulungen ihres Teams. Sie können z.B. individuelle Kurse zusammenstellen, die Sie zu Experten auf Ihren Ammann Maschinen machen. Oder – wenn Sie es vorziehen – können Ihre Mitarbeiter Ihre Grundkenntnisse erweitern und vertiefen. Um Ihr Team über die gesamte Maschinenbaureihe zu schulen, kann Ammann die Module entsprechend zusammenstellen.



HAUPTKURS

Es handelt sich um die am häufigsten besuchten Schulungen, die sich auf eine komplette Maschinenbaureihe fokussieren.

NEBENKURSE

Diese Kurse orientieren sich auf eine einzelne Maschine und dauern üblicherweise 2 Tage. Dies ermöglicht, dass im Schulungszentrum mehrere Kurse in einer Woche stattfinden können.

PRODUKTSCHULUNGEN

Der Schwerpunkt dieser Schulungen sind wichtige Grundinformationen über Ammann Verdichtungsmaschinen. Die Schulung beinhaltet die korrekte Anwendung und Information zum Service.

ADMINISTRATIONSKURSE

Schulungsteilnehmer erlernen das Abwickeln von Garantiereklamationen, Ersatzteilbestellungen sowie Service-Schulungen. Zudem wird vermittelt, wie technische Handbücher oder technische Hilfsmittel korrekt und effizient eingesetzt werden.

MASCHINENINBETRIEBNAHME

Bei dieser Schulung lernen die Teilnehmer das korrekte Vorgehen bei Wartung und Inbetriebnahme der Verdichtungsmaschinen und Asphaltfertiger von Ammann.

INTELLIGENTE VERDICHTUNG

Die Schulungsteilnehmer erlernen das korrekte Anwenden der ACE Systeme. Zusätzlich werden Kenntnisse zum Service, zur Fehlererkennung und Fehlerbehebung vermittelt. Die Schulungen für die ACE Systeme werden für Walzenzüge und Asphaltwalzen der Modellen ARP 95, ARX 90 und ARX 110 angeboten.

SERVICE

EIN SERVICE NETZWERK ZU IHRER UNTERSÜTZUNG

Ganz egal, wo Sie sind: Geschulte Techniker und Ammann-Teams sind immer in Ihrer Nähe. Ammann Handelsvertreter gewährleisten qualifizierte Servicetechniker, die Ihnen sowohl bei Notfällen, als auch bei vorbeugenden Wartungsarbeiten behilflich sein können. Das riesige Ammann Netz gewährleistet, dass Techniker in Ihrer Nähe sind, die Ihre Sprache und Ihren technischen Bedarf verstehen. Verfügbare Ersatzteile und einfaches Bestellwesen zählen immer zu den Prioritäten von Ammann.

HOTLINEUNTERSTÜTZUNG

Ammann Fachleute stehen für Sie an allen Wochentagen rund um die Uhr bereit, um Ihre technischen Fragen zu beantworten. Das Hotlineteam ist hoch qualifiziert und erfahren. Technische Mitarbeiter können mit Ihnen alle Probleme besprechen – in verschiedenen Sprachen – um Ihre Maschine im Einsatz zu halten.

SERVICE APP

Das Service App für Ammann Maschinen beeindruckt die Maschinisten, welche bereits von den Vorteilen dieser frei verfügbaren Applikation profitieren. Die einfach zu bedienende App unterstützt Maschinenführer im Baustelleneinsatz, um schnell und unkompliziert auf Dokumentationen zu den Maschinen zugreifen zu können.

SERVICEVIDEOS

Manchmal ist ein Video aussagekräftiger als ein Text. Daher steht Ihnen eine ganze Reihe von Servicevideos zur Verfügung, die Sie bei Wartung und Instandhaltung unterstützen und leiten.

QR-CODE

Viele unserer Servicekits haben einen QR-Code, der auf Videos mit Montageanleitungen verweist, welche Sie oder Ihren Techniker durch das gesamte Verfahren führen. Videos geben Informationen ohne Worte weiter, daher sind diese weltweit verständlich.

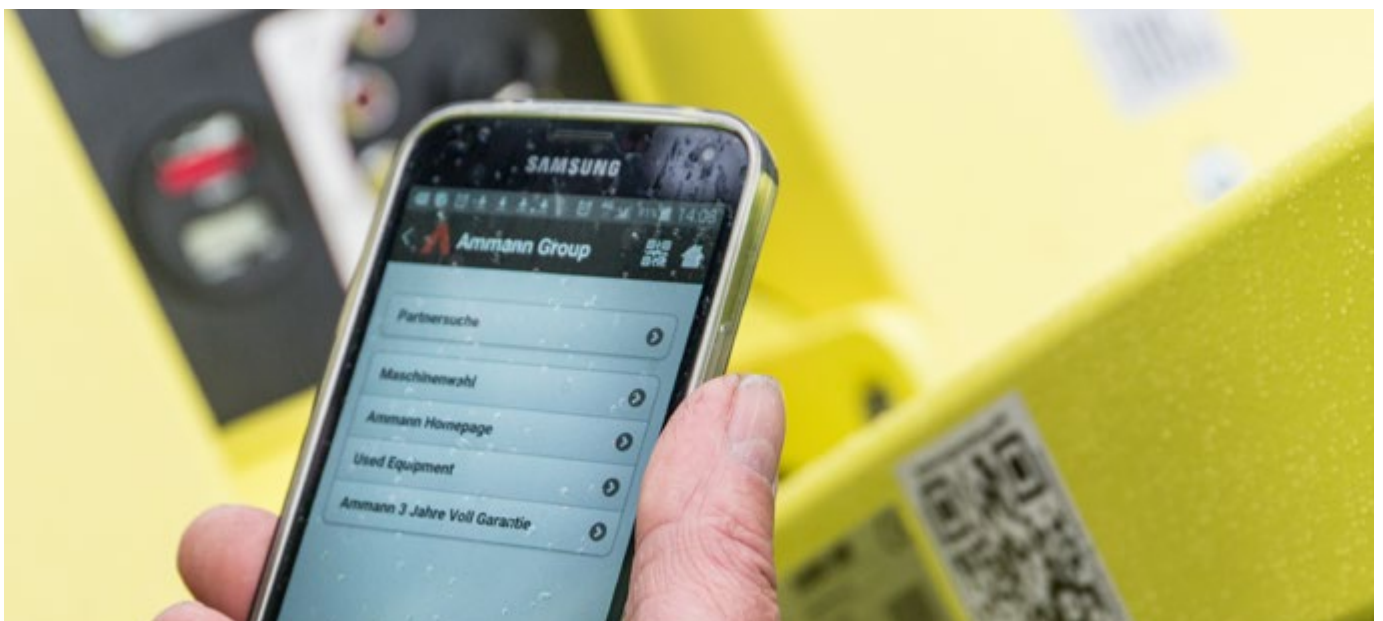

ERSATZTEILE

Geld kann man nur verdienen, wenn die Maschine im Betrieb ist. Daher macht Ammann immer alles, um erforderliche Ersatzteile dorthin zu liefern, wo sie gebraucht werden. Diese Anstrengungen umfassen ein einfaches Online-Bestellsystem für Händler, welches Verwechslungen vorbeugt und einen schnellen Lieferservice der Ersatzteile gewährleistet.

VERSCHLEISSTEILSÄTZE

Einige Maschinen arbeiten mit rauen Materialien und unter schwierigen Betriebsbedingungen. Der Verschleiß ist unabdingbar, trotzdem können Stillstände minimiert werden. Verschleissätze machen den Austausch der Teile effizient und senken die damit zusammenhängenden Kosten. Alle erforderlichen Teile – große und kleine – liegen in einer Box bereit. Somit wird die Organisation effizient vereinfacht und die Maschine ist schneller wieder einsatzfähig.

NOTFALLSÄTZE

Notfallsätze verhindern, dass kleine Probleme sich zu grossen entwickeln, die die Maschine oder Baustelle zum Stillstand bringen können. Diese Sätze enthalten schnell austauschbare Teile, wie etwa Schalter, Sicherungen und Ventilsolenoiden, die bei einer Störung erhebliche Probleme verursachen können. Diese Notfallsätze kann man einfach im Kofferraum oder auf der LKW-Ladefläche mitführen, sodass sie jederzeit zur Verfügung stehen. Das Austauschen dieser Teile schafft jeder Mitarbeiter mit grundlegenden technischen Kenntnissen, auch auf der Baustelle. Damit verkürzt sich der Stillstand der Maschine.



WARTUNGSSÄTZE

Vorbeugende Wartung ist für den effizienten Betrieb und eine lange Lebensdauer der Maschinen maßgebend. Je einfacher die Wartung ist, um so höher ist die Wahrscheinlichkeit, dass sie regelmässig und korrekt durchgeführt wird. Wartungssätze machen die Wartung einfach. Alle Teile, die für die Wartung von Ammann Maschinen verwendet werden, befinden sich allesamt in einer Box, verfügbar unter einer Artikelnummer.

BROSCHÜRE MIT ALLEN VERFÜGBAREN ERSATZTEILSÄTZEN

Wir haben für Sie eine Broschüre mit allen Sätzen mit entsprechenden Artikelnummern vorbereitet. Nehmen Sie Kontakt mit Ihrem technischen Berater auf und wir senden Ihnen eine Kopie als Email oder als Broschüre zu.



« Servicesätze gewährleisten, dass alle Ersatzteile dort vorhanden sind, wo man sie braucht. Notsätze verhindern, dass ein kleines Problem zu einem Grossen wird.»



Zusätzliche Informationen zu unseren Produkten
und Dienstleistungen finden Sie unter:
www.ammann-group.com

